

第28回道央クラブバレーボール連盟 6人制会長杯争奪大会

平成29年4月22日(土) 野幌総合運動公園総合体育館

開場 8:00 代表者会議 8:45 開会式 9:00 競技開始予定 9:30

試合の進行状況により翌日東区体育館に順延する場合があります。

大会委員長 吉川 貴盛
 大会委員長 高橋 克徳
 競技委員長 佐藤 充昭
 審判委員長 別所 拓哉
 総務委員長 伊庭 康雄

【男子の部】

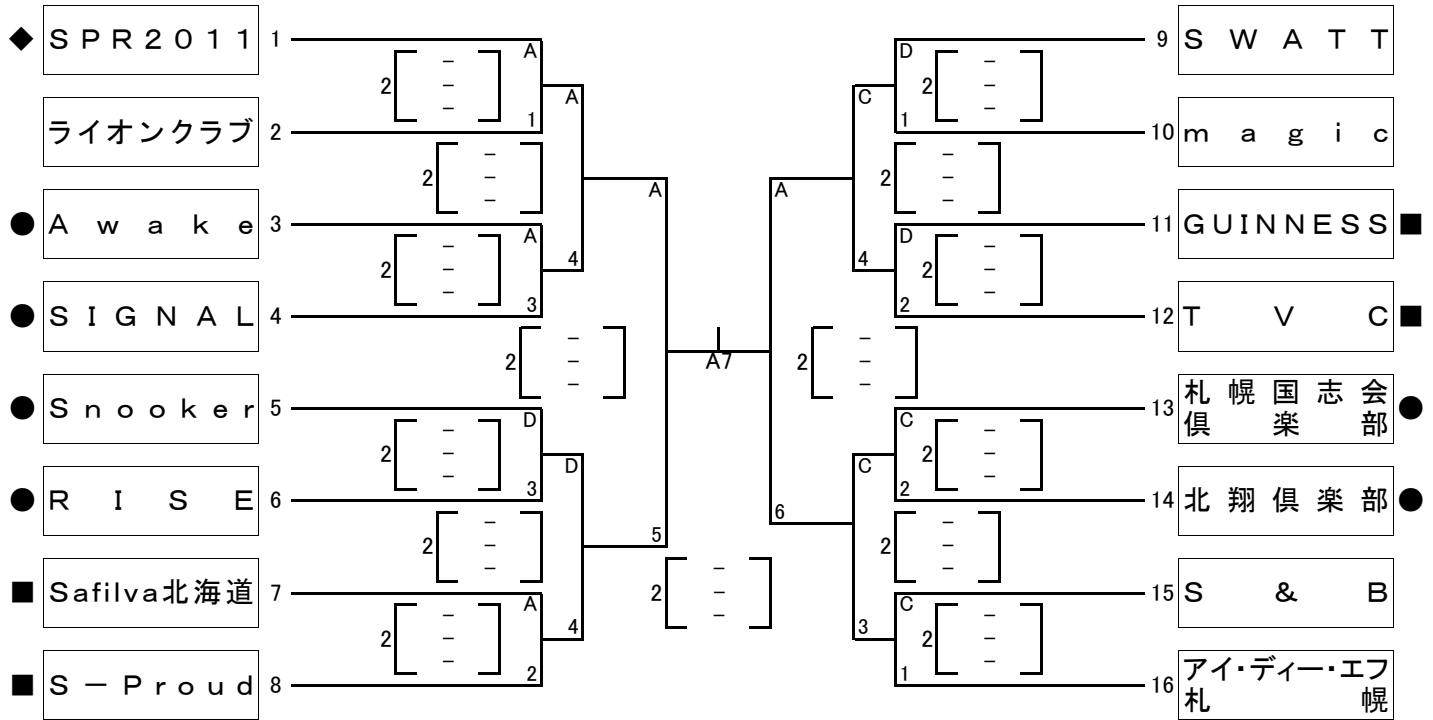

【女子の部】

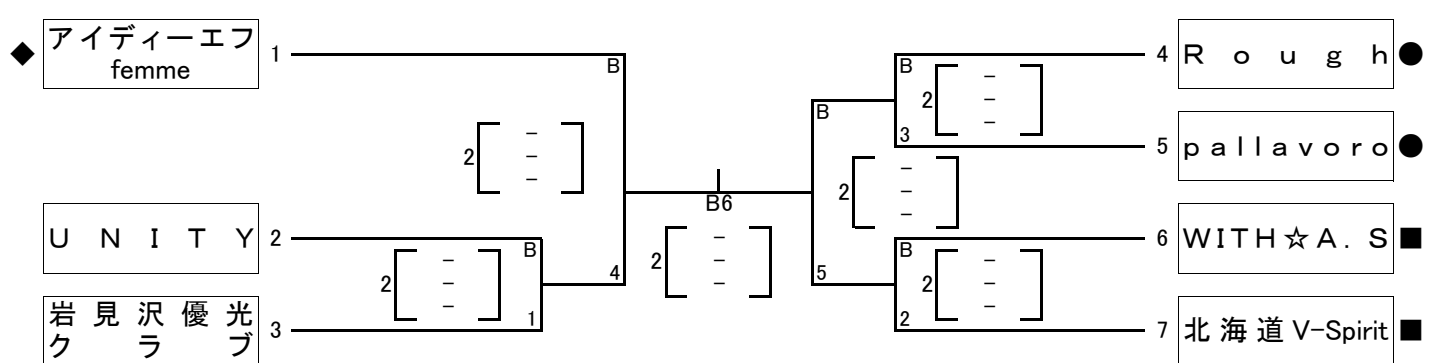

【交流戦(2セットマッチとします)】

C-5(審判補助員はC-4の敗者) C-6(審判補助員はC-5の両チーム) C-7(審判補助員はC-6の両チーム)
 A 2 敗者 2 [-] D 1 敗者 C 2 敗者 2 [-] D 2 敗者 A 3 敗者 2 [-] D 3 敗者
 D-5(審判補助員はD-4の敗者) D-6(審判補助員はD-5の両チーム) D-7(審判補助員はD-6の両チーム)
 A 1 敗者 2 [-] C 1 の 敗者 B 1 敗者 2 [-] B 2 敗者 B 3 敗者 2 [-] B 4 敗者

(A・B・C・Dコート:野幌総合運動公園総合体育館)

注)選手宣誓,チームからの補助役員(3名),第1試合の補助審判員(7名もしくは各4名)
 (開会式において) (大会会場設営補助として) (副審1,記録1,ラインジャッジ4,点示2)